

**Stations d'appartement
MP 2 et MP 20**
Schémas et mode d'emploi

**Wohnungsstationen
MP 2 und MP 20**
Schemas und Bedienung

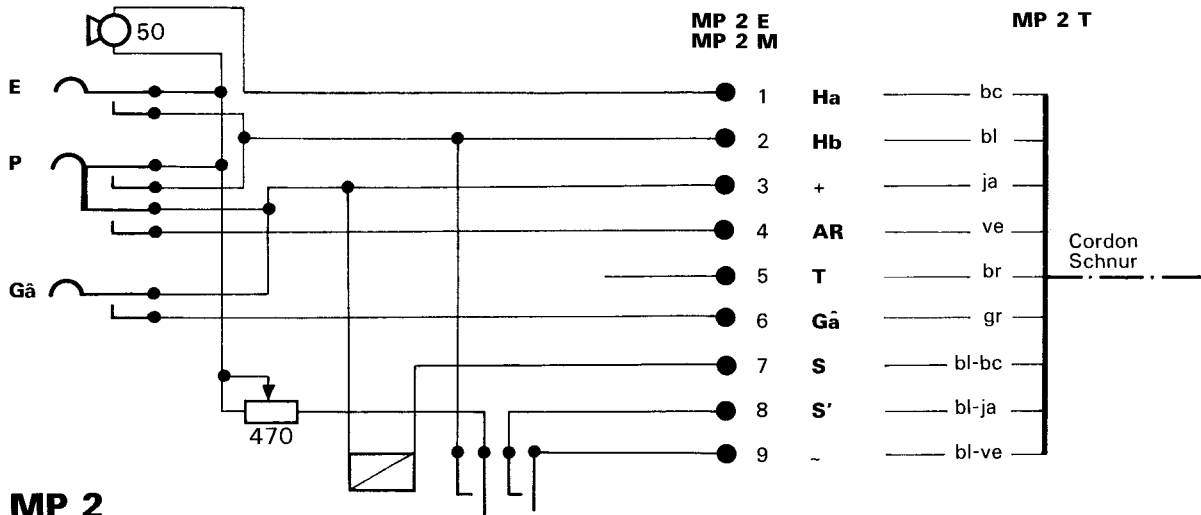

MP 2

SCHEMA No 12592-0

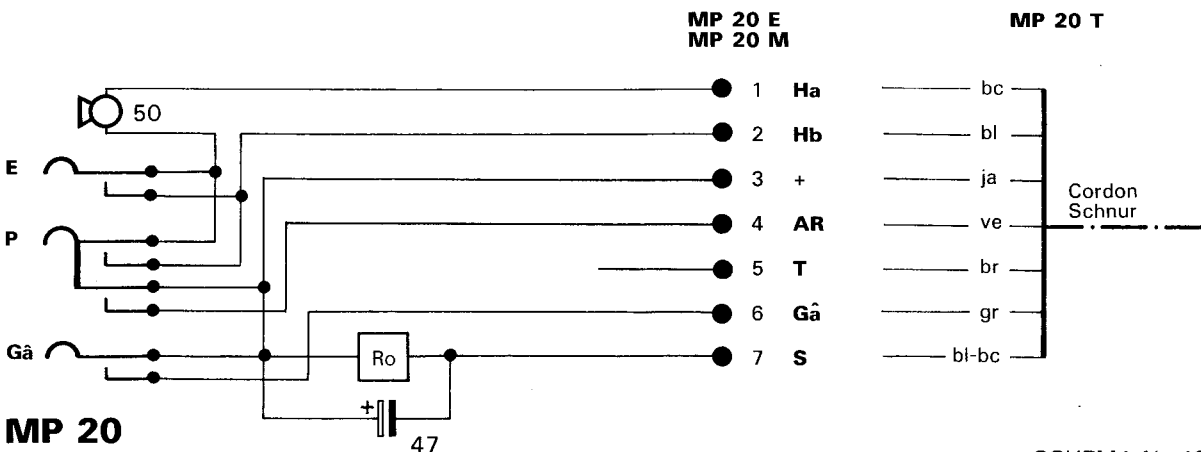

MP 20

SCHEMA No 12611-0

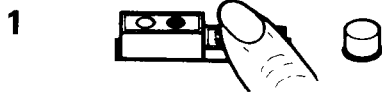

Mode d'emploi

Pour parler au visiteur, presser et maintenir la touche de **droite**. Parler à **30 cm** de l'appareil.



Pour entendre la réponse du visiteur presser et maintenir la touche de **gauche**.



Pour ouvrir la porte, presser brièvement la touche **ronde**.

Bedienungsanleitung

Rechte Taste drücken und halten, um mit dem Besucher zu sprechen. In **30 cm** Abstand sprechen.

Linke Taste drücken und halten, um die Antwort des Besuchers zu hören.

Runde Taste kurz drücken, um den Türöffner zu lösen.

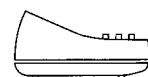

interphones altex

ALTHAUS S.A. MANUFACTURE D'APPAREILS ELECTRONIQUES 2605 SONCEBOZ